

Viktigt

! Denna snabbreferens är endast avsedd att fungera som allmän påminnelse om reglagen och deras funktion.

- Innan renhållningsfordonet används är det mycket viktigt att alla fordonsanvändare:
- Har genomgått en godkänd utbildning i säker hantering av renhållningsfordonet.
 - Har läst, förstått och efterfollt alla anvisningar, varningar och försiktighetsuppsmaningar som finns i Olympus användarhandbok.

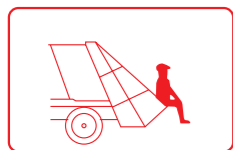

Sitt inte på fordonets bakre del under färd

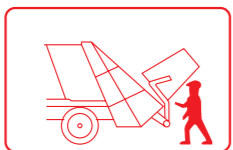

Gå inte under upphissade kärl

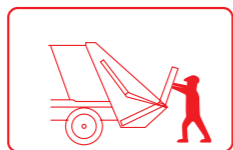

Håll inte i föremål som håller på att packas

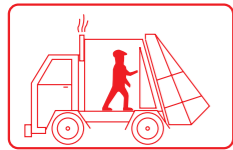

Gå inte in i aggregatet när motorn är igång



GÖR INTE FÖLJANDE



Gå inte under upphissad bakluckan

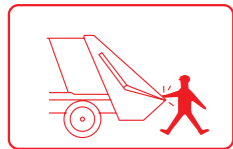

Sträck dig inte in i bakluckan

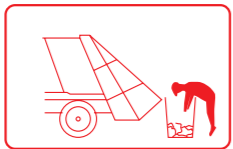

Sträck dig inte ner i kärnen

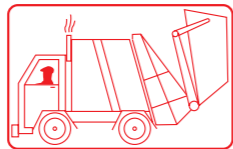

Kör inte med upphissade kärl

2-9

Lasta avfall

! **Försiktigt:** Överfyll inte tråget vid inlastning av avfall.

5-4

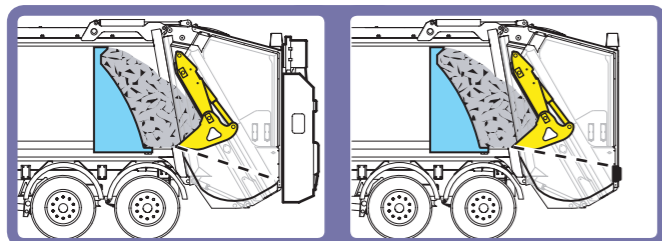

Detaljerad information hittar du på motsvarande sida i

Olympus användarhandbok Servicehandbok

Aktivera manöverpanelen

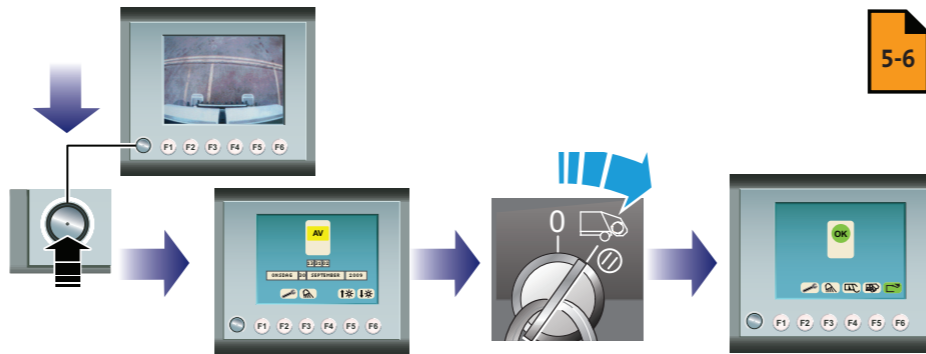

5-6

Tryck och släpp tryckknappen för att aktivera knappen "Starta packcykel".

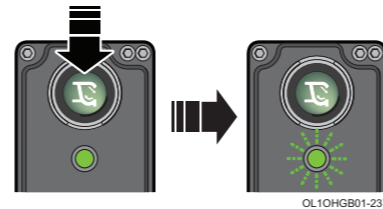

4-29

Öppet system och öppet lyftaggregat

1. Kontrollera att baklastarområdet är fritt.

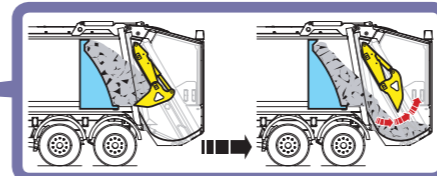

2. Tryck och släpp knappen "Starta packcykel".

• Packningsplattan öppnar och stoppar.

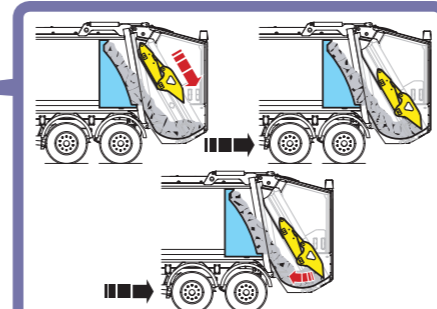

3. Tryck och håll in knappen "Starta packcykel".

• Vagnplattan går ned, och därefter börjar packningsplattan stänga.

4. När packningsplattan börjar stänga släpper du knappen "Starta packcykel".

• Packningsplattan fortsätter stänga och vagnplattan går uppåt automatiskt.

5-8

Slutet lyftaggregat

1. Kontrollera att baklastarområdet är fritt.

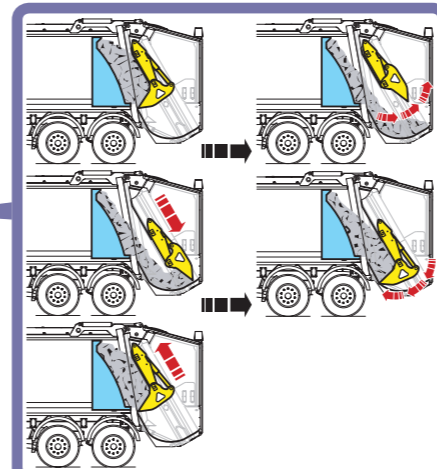

2. Tryck och släpp knappen "Starta packcykel".

• Kompakteringsmekanismen utför en komplett arbetscykel och stannar sedan.

5-10

Tömning av avfall

! **WARNING:** KONTROLLERA ATT DU VET FORDONETS HÖJD NÄR BAKLASTAREN OCH LYFTAGGREGATET ÄR UPPHISSADE.

Interna reglage

5-18



Baklastaren går fritt när baklastaren höjs upp

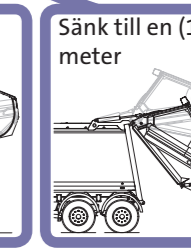
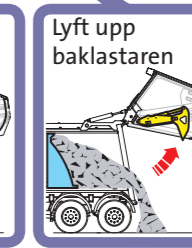
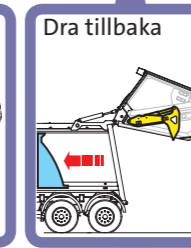
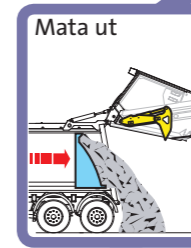
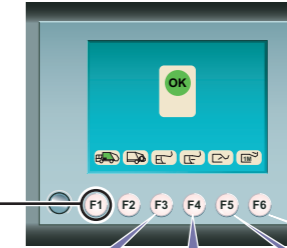
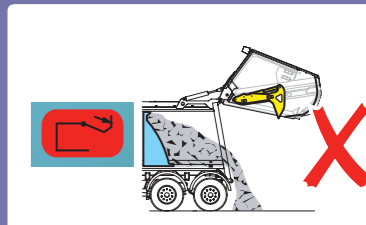

Externa reglage

5-21

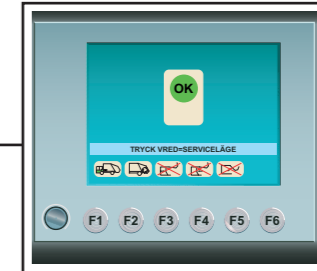
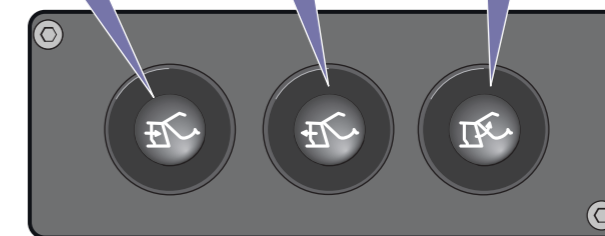

Sänka ned baklastaren

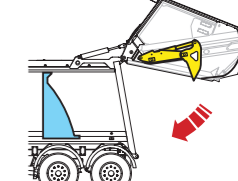

5-20

1. Kontrollera att baklastarområdet är fritt.
2. Tryck på båda knapparna samtidigt.

Vid nödsituation

Tryck på någon av de röda nödstoppknapparna för att stoppa alla maskinrörelser

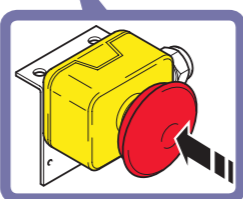
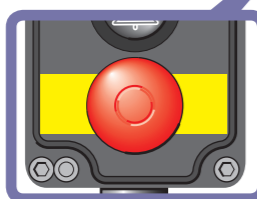
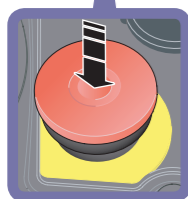
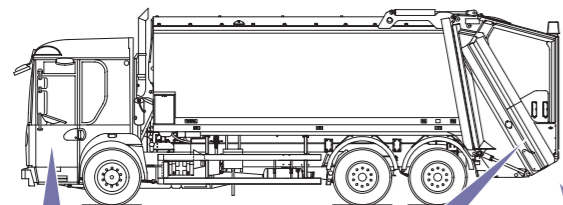

4-34

Tryck på den gula knappen för att stoppa kompakteringen

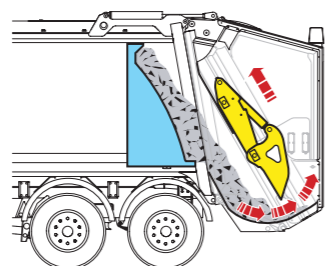
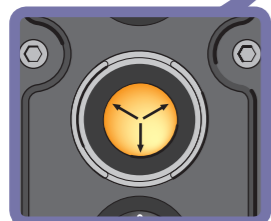
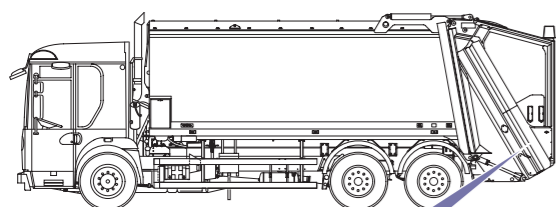

4-29

Varningssymboler

4-11

	Fel på den bakåtriktade kameran		Medåkningsstegets spärr har förbikopplats med en brytare		Låg batterispänning
	Fel på grön omkopplare		Medåkningsstegets spärr har förbikopplats med en timerfunktion		Behållaren är för tung för vägningsssystemet
	Baklastare ej låst/Spärrfunktionen har utlösts och dragit åt parkeringsbromsen.		Räddningsfunktion		Maximal vikt har avskänts av vägningsssystemet
	Baklastare ej låst/automatbromssystemets förbikopplingsreglage har utlösts		Baklastaren ej låst		Karossens vägningsssystem är avstängt
	Baklastarens signalknapp har tryckts in		Baklastaren upplyft		Karossens vägningsssystem är avstängt
	Nödstopp har utlösts		Karossluckan öppen		Låg hydrauloljenivå
	Kommunikationsfel i manöversystemen		Medåkningssteget är upptaget		Hydrauloljans temperatur har överstigit avstängningspunkten
	Kommunikationsfel i manöversystemen		Testomkopplare för medåkningssteg har ställts om		Hydrauloljefiltret blockerat
	Hydrauloljan är het		Lyftaggregatet är i lågt läge		Övertryck i hydraulsystemet

Lampor

4-6

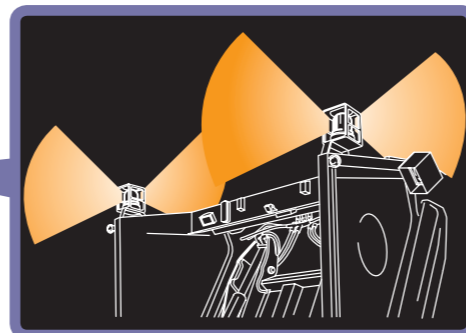

4-18

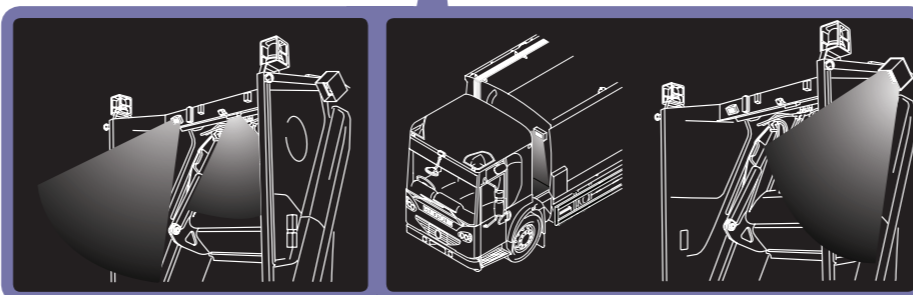
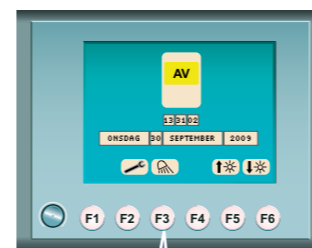

Ljusare/mörkare skärmbild

4-8

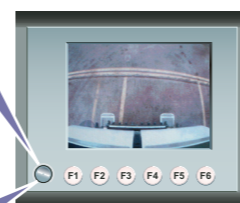

4-19

Underhåll

Dräneringar

5-4

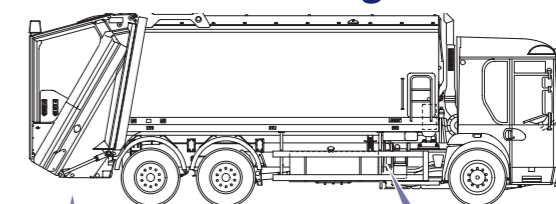

5-4

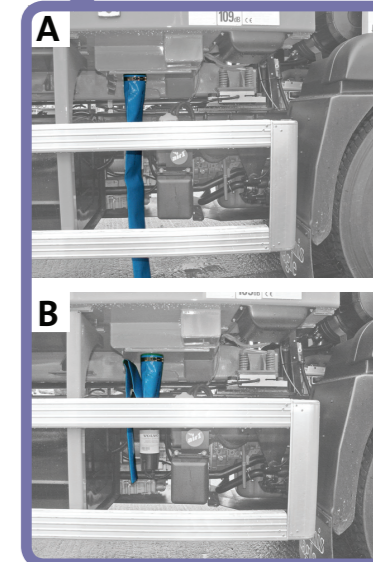
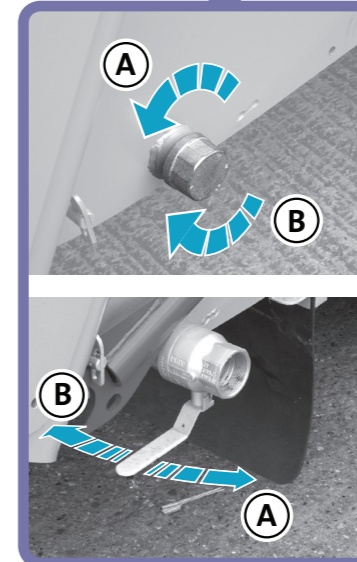

A = Oppna B = Stäng



VARNINGAR:
VATTEN UNDER HÖGT TRYCK KAN ORSAKA ALLVARLIGA SKADOR PÅ ELEKTRISK UTRUSTNING.
TA BORT ALLT SKRÄP SOM HAR KOMMIT IN I KAROSSEN (FRAMFÖR UTMATNINGSPLATTAN).
TORKA UPP ALLA OLJESPILL OMEDELBART.

Oljenivå

4-3

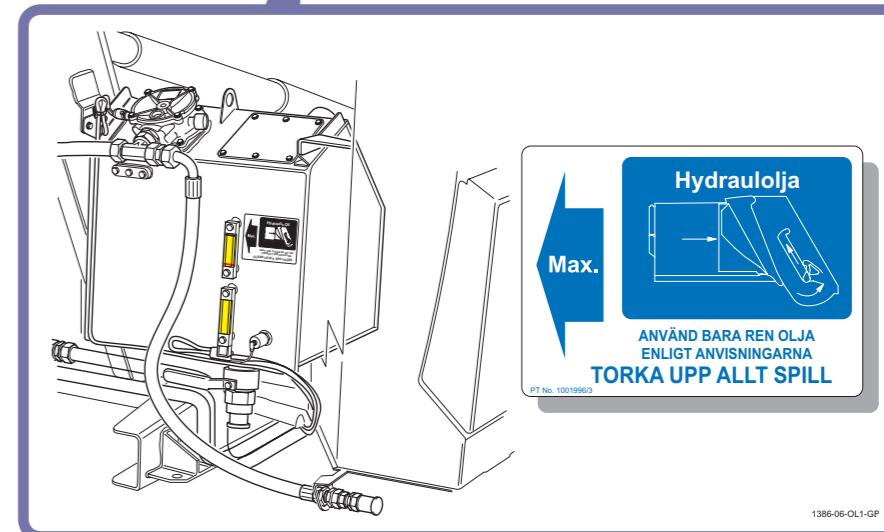
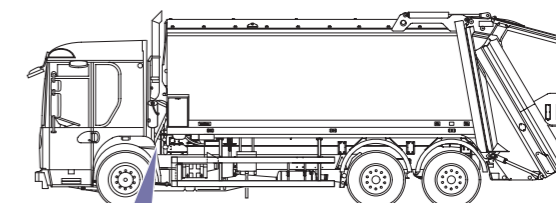

Hydraulolja
Max.
ANVÄND BARA REN OLJA ENLIGT ANVISNINGARNA
TORKA UPP ALLT SPILL