

# OLYMPUS

## GUIDA DI RIFERIMENTO RAPIDO

### Importante

**!** Questa guida di riferimento rapido è intesa solo come promemoria per i controlli e per il loro funzionamento.

È molto importante che prima di utilizzare il veicolo per la raccolta dei rifiuti, tutti gli operatori:

- Abbiano seguito un corso di formazione riconosciuto sull'esercizio sicuro del veicolo per la raccolta dei rifiuti.
- Leggano, comprendano e osservino tutte le istruzioni, gli avvisi e le precauzioni indicate nel Manuale operatore Olympus.



VIAGGIARE SUL RETRO DEL VEICOLO



CAMMINARE SOTTO I BIDONI SOL LEVATI



TRATTENERE OGGETTI DURANTE LA COMPATTAZIONE



ACCEDERE AL CAS SONE CON IL MOTORE IN FUNZIONE



**NO**



CAMMINARE SOTTO LA TRAMOGGIA SOL LEVATA



SPORGERSI AL L'INTERNO DELLA TRAMOGGIA



SPORGERSI AL L'INTERNO DEI BIDONI



GUIDARE CON I BIDONI SOL LEVATI

2-3

## Carico dei rifiuti

**!** **Avvertenza:** Non riempire eccessivamente la tramoggia quando si caricano i rifiuti.

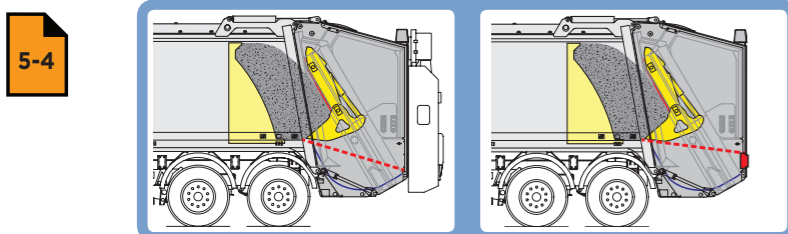

5-4

Per informazioni dettagliate, vedere la pagina pertinente nel;

Manuale operatore Olympus



Manuale di servizio



## Alimentazione del pannello di controllo

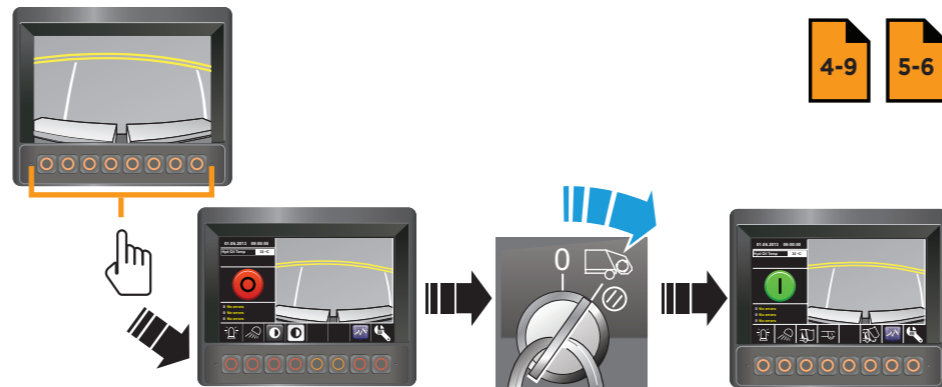

4-9 5-6

Per attivare il pulsante 'Avvia ciclo di compattazione' disattivato, premere e rilasciare il pulsante.

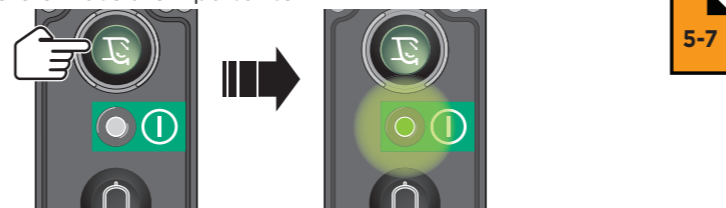

5-7

## Dispositivo di sollevamento del contenitore a sistema aperto e dei rifiuti aperto

5-8

1. Controllare che l'area del portellone sia libera.
2. Premere e rilasciare il pulsante 'Avvia ciclo di compattazione'.

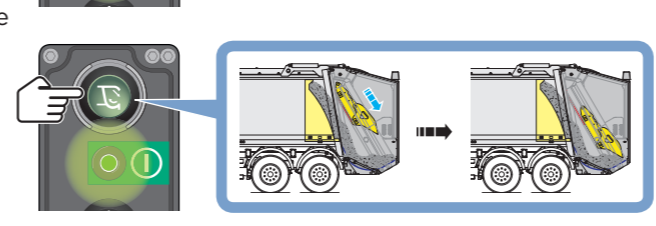
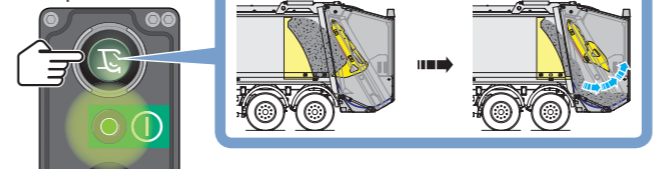

- La piastra compattatore si apre e si arresta.

3. Premere e tenere premuto il pulsante 'Avvia ciclo di compattazione'.

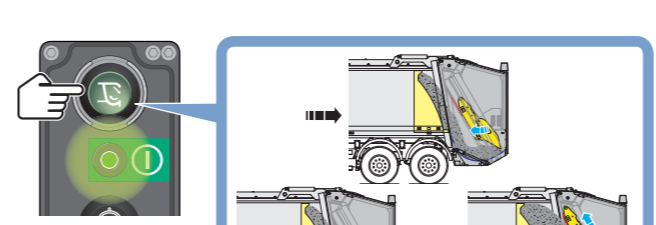

- La piastra carrello si abbassa e si arresta.

## Dispositivo di sollevamento del contenitore dei rifiuti chiuso

1. Controllare che l'area del portellone sia libera.
2. Premere e rilasciare il pulsante 'Avvia ciclo di compattazione'.

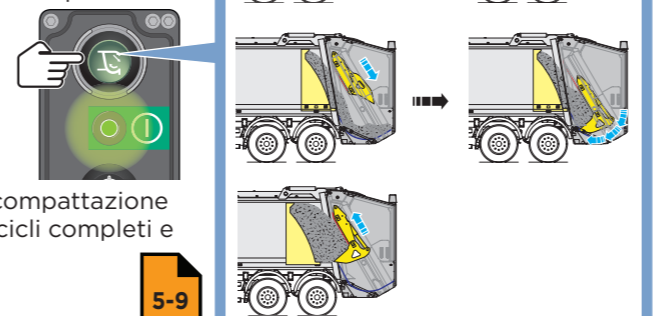

5-9

- Il meccanismo di compattazione esegue uno o più cicli completi e si ferma.

## Scarico dei rifiuti

**!** **AVVISO:** ACCERTARSI DI CONOSCERE L'ALTEZZA DEL VEICOLO CON IL PORTELLONE E IL DISPOSITIVO DI SOLLEVAMENTO DEL CONTENITORE E DEI RIFIUTI, SE MONTATO, SOLLEVATO.

### Controlli interni

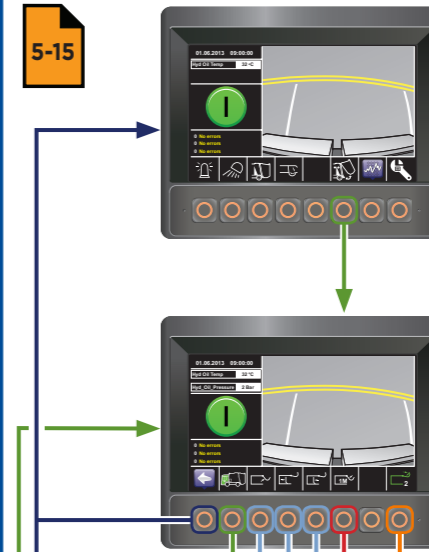

5-15

Liberare il portellone

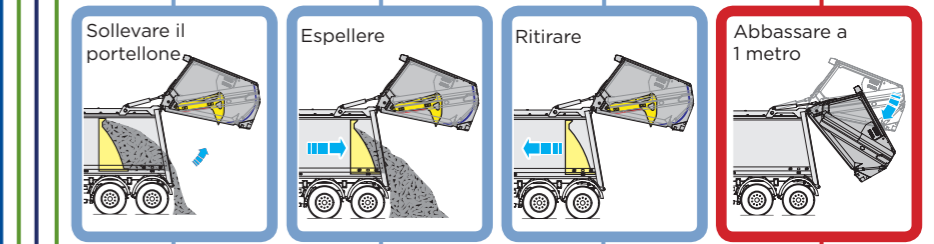
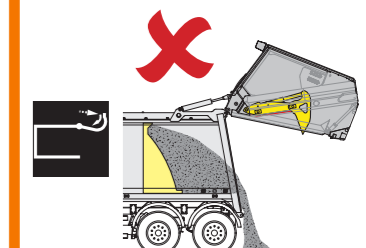
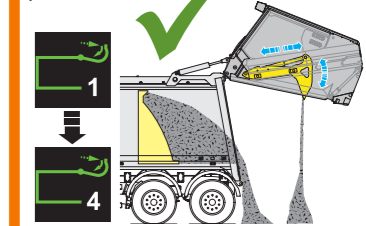

### Controlli esterni

5-18

### Abbassamento del portellone

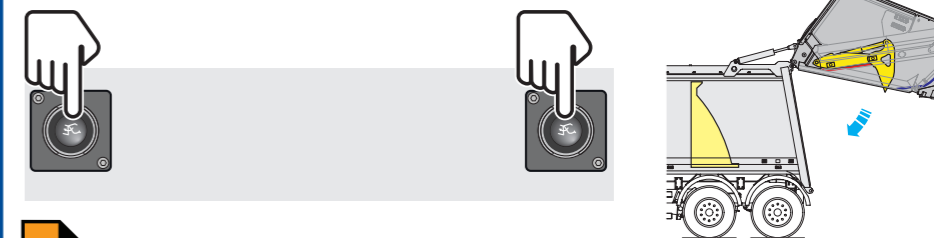

5-21

1. Controllare che l'area del portellone sia libera.
2. Premere i due pulsanti contemporaneamente.

## In caso di emergenza

**Premere qualsiasi pulsante di arresto di emergenza rosso**  
**Arresto del funzionamento della macchina**

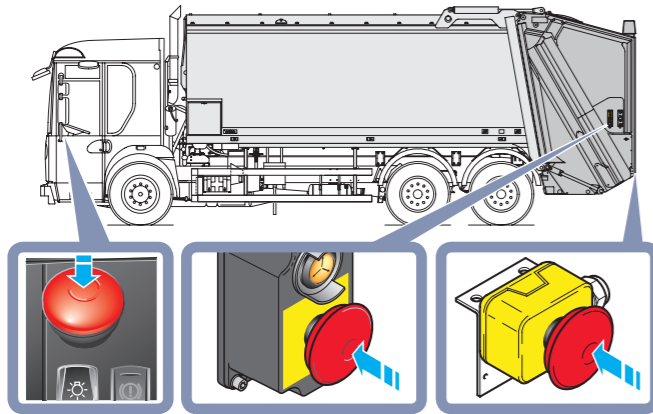

4-44

**Premere il pulsante giallo**  
**Salvare il meccanismo di compattazione**

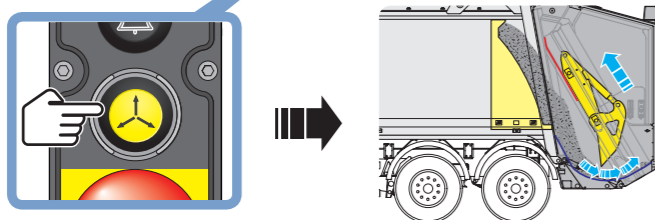
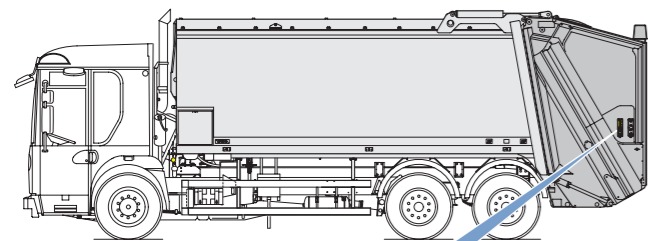

4-39

2855-OL1-D-GB-G1

## Pittogrammi di avviso

4-12

	Sistema spento.		Filtro olio idraulico bloccato.		Interruttore di prova piastra a pedale attivato.
	Sistema acceso.		Sovrappressione sistema idraulico.		Dispositivo di sicurezza piastra a pedale manuale.
	Portellone sbloccato/ funzione autofrenante.		Errore di comunicazione sistemi di controllo.		Interruttore manuale interblocco della piastra a pedale attivato.
	Portellone sbloccato/ interruttore manuale autofrenante.		Errore di comunicazione sistemi di controllo.		Timer di ritardo interruttore manuale interblocco della piastra a pedale.
	Videocamera posteriore non in funzione.		Guasto del sistema.		Sovrappeso del contenitore dei rifiuti per sistema di pesatura.
	Interruttore verde non in funzione.		Portellone sbloccato.		Peso corporeo massimo rilevato dal sistema di pesatura dell'allestimento.
	Pulsante segnale portellone attivato.		Pittogramma lampeggiante. Guasto interruttore portellone sbloccato.		Sistema di pesatura dell'allestimento disattivato.
	Pulsante di emergenza attivato.		Portello sollevato.		Livello olio idraulico basso.
	Funzioni salvataggio.		Porta accesso allestimento aperta.		Temperatura eccessiva olio idraulico interrotta (temperatura > 90 °C).
	Allestimento pieno.		Dispositivo di sollevamento del contenitore dei rifiuti abbassato.		Tensione batteria bassa.
	Olio idraulico caldo (temperatura > 85 °C).		Piastra a pedale occupata.		

## Lampeggianti

4-6

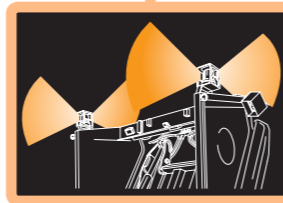

4-22

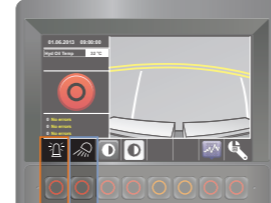

## Luci

4-22

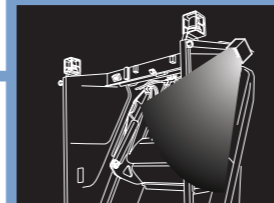
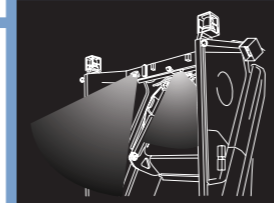
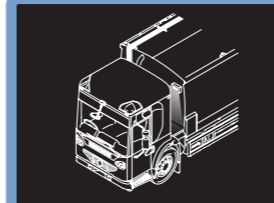

## Schiarisci/Scurisci schermo

4-23

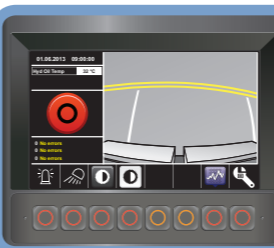

## Tasso compattazione

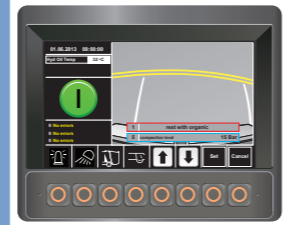

4-26

## Multiciclo



4-28

## Manutenzione

### Scarico

5-4

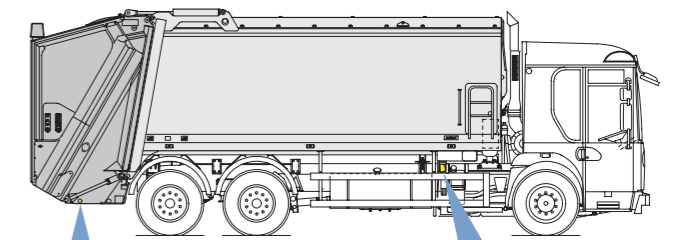

5-4

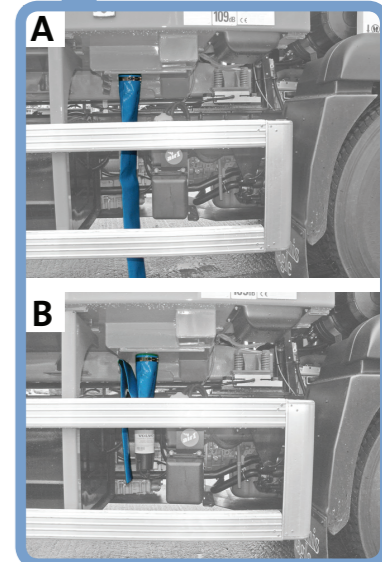
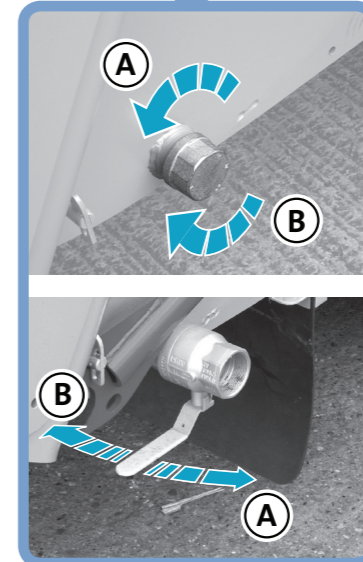

A = Aperto B = Chiuso

**AVVERTENZE:**  
**I GETTI D'ACQUA AD ALTA PRESSIONE POSSONO DANNEGGIARE SERIAMENTE LE APPARECCHIATURE ELETTRICHE.**  
**RIMUOVERE I RIFIUTI CHE SONO ENTRATI NELL'ALLESTIMENTO DAVANTI ALLA PIASTRA DI ESPULSIONE.**  
**PULIRE IMMEDIATAMENTE EVENTUALI FUORIUSCITE DI OLIO.**

### Livello olio

4-3

