

# Olympus Mini

## GUIDE DE RÉFÉRENCE RAPIDE

### IMPORTANT

Ce guide de référence rapide n'est à utiliser que pour rappel des commandes et de leur fonctionnement. Avant d'utiliser le véhicule de collecte des déchets, il est essentiel que tous les opérateurs :

- Aient suivi un stage de formation agréé dans l'utilisation sûre du véhicule.
- Aient lu, compris et observé toutes les instructions, avertissements et précautions énoncées dans le manuel d'utilisation de l'Olympus Mini.

### CONSIGNES DE SÉCURITÉ

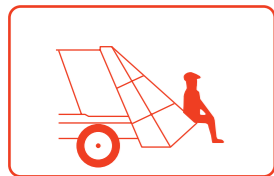

S'ASSEOIR SUR LE BORD DE LA TRÉMIE

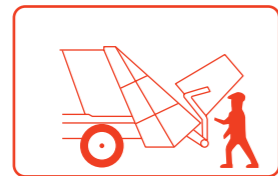

PASSER SOUS DES CONTENEURS RELEVÉS



TENIR DES OBJETS EN COURS DE COMPACTAGE



ENTRER DANS LE CAISSON LORSQUE LE MOTEUR EST EN MARCHÉ

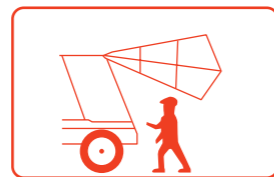

PASSER SOUS LA TRÉMIE PORTE OUVERTE

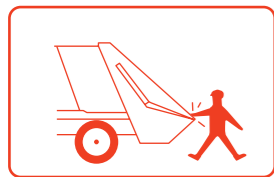

SE PENCHER OU METTRE LES MAINS À L'INTÉRIEUR DE LA TRÉMIE

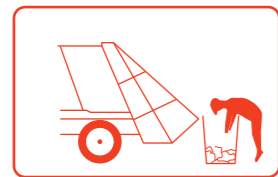

SE PENCHER OU METTRE LES MAINS DANS LES CONTENEURS

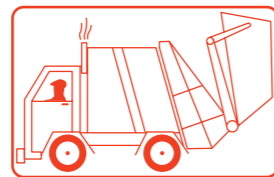

CONDUIRE AVEC DES CONTENEURS RELEVÉS

### CHARGEMENT DES DÉCHETS



**Précaution:**  
Ne surchargez pas la trémie lors du chargement des déchets.

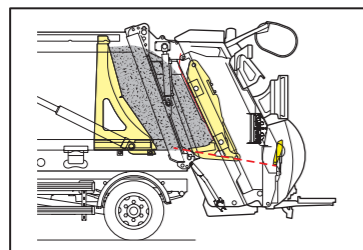

### COMMANDE ET DISPOSITIONS DE L'ÉCRAN

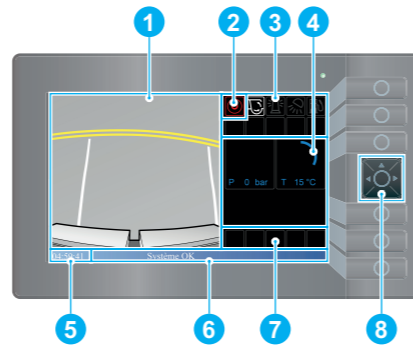

Lorsque l'écran affiche une fonction de commande, il la divise en 8 secteurs d'informations :

1. Vue provenant de la caméra de rétrovision.
2. Etat de la benne, MARCHÉ/ARRÊT.
3. Fonctions de l'icône.
4. Température et pression de l'huile hydraulique.
5. Heure.
6. Etat du système et messages d'erreur.
7. Pictogrammes d'avertissement.
8. Curseur et boutons de fonctionnement.

### ACTIVATION DES PANNEAUX DE COMMANDE



Utiliser le curseur pour naviguer à travers les menus et appuyer le bouton central pour sélectionner des options.

Activer la fonction d'allumage du véhicule.

L'écran de la benne se mettra en marche et la LED verte clignotera.



1. L'écran s'affichera ensuite avec l'icône de benne à l'arrêt allumée.



2. Tourner la clef de la benne pour la mettre en position de marche.



3. L'icône de la benne s'affichera.

### SYSTÈME OUVERT ET DISPOSITIF DE LEVAGE DE CONTENEUR À DÉCHETS OUVERT

1. Vérifiez que les abords du hayon sont dégagés.
2. Appuyez brièvement sur le bouton-poussoir de lancement du cycle de compactage.
  - La plaque de compactage s'ouvre puis s'arrête.
3. Appuyez sur le bouton-poussoir de lancement du cycle de compactage et maintenez-le enfoncé.
  - La plaque de chariot descend puis s'arrête.
4. Appuyez sur le bouton-poussoir de lancement du cycle de compactage et maintenez-le enfoncé. Lorsque la plaque de compactage commence à se fermer, relâchez le bouton « Lancement du cycle de compactage ».
  - La plaque de compactage continue à se fermer et la plaque de support remonte automatiquement.

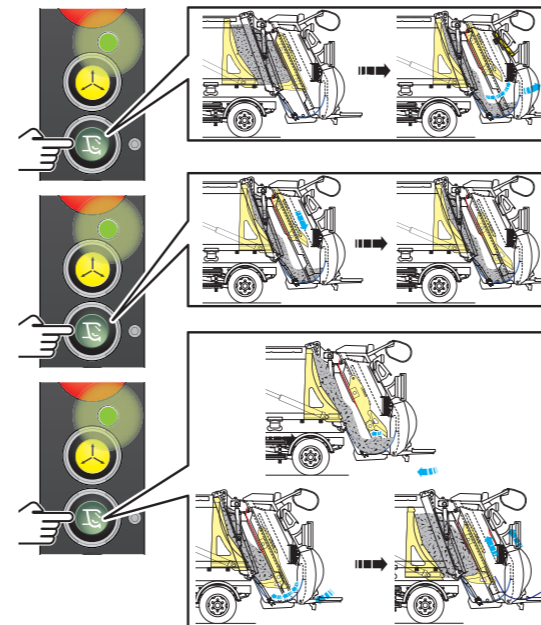

### DISPOSITIF DE LEVAGE DU CONTENEUR À DÉCHETS FERMÉ

1. Vérifiez que les abords du hayon sont dégagés.
2. Appuyez brièvement sur le bouton-poussoir de lancement du cycle de compactage.
  - Le mécanisme de compactage effectue un ou plusieurs cycles complets, puis s'arrête.

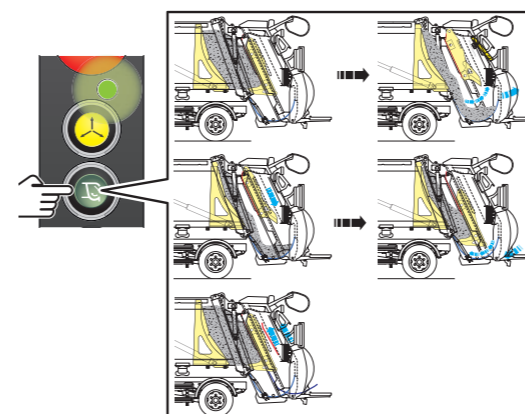

### DÉCHARGEMENT DES DÉCHETS



**AVERTISSEMENT :**  
ASSUREZ-VOUS DE CONNAÎTRE LA HAUTEUR DE VOTRE VÉHICULE AVEC LE HAYON ET, LE CAS ÉCHÉANT, LE LÈVE-CONTENEUR RELEVÉS.

#### Commandes en cabine

Pour sélectionner les commandes en cabine, suivez les étapes suivantes :



1. Sélectionnez l'option « Menu Décharger » dans le menu déroulant.



2. Sélectionnez les commandes en cabine.

Lorsque les commandes en cabine sont sélectionnées, les options suivantes sont disponibles :



1. Relever le hayon.



2. Abaisser le hayon à 1 m.



3. Déployer la plaque de compactage.



4. Rétracter la plaque de compactage.



5. Déblayer du hayon.

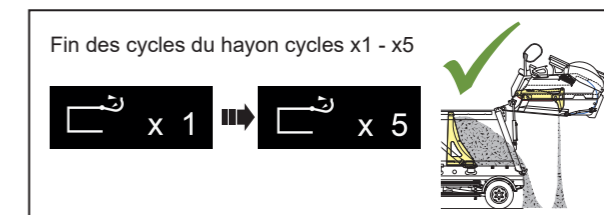

Dès que le hayon atteint sa position relevée maximale, le mécanisme de compactage effectue automatiquement un ou plusieurs cycles, afin de débarrasser la trémie de toute accumulation de déchets. Le nombre de cycles réalisés par le mécanisme de compactage va être identique au chiffre affiché en blanc dans le pictogramme.

#### Commandes externes de la benne

Pour sélectionner l'option déblayage du hayon, suivez les étapes suivantes :



1. Sélectionnez l'option « Menu Décharger ».



2. Sélectionnez les commandes de la benne. L'option benne est sélectionnée lorsque la benne s'affiche en vert. Appuyez sur le bouton au milieu du curseur pour sélectionner les commandes en cabine ou les commandes externes de la benne.



3. Pour revenir au menu principal, sélectionnez la flèche de retour.

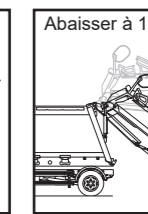
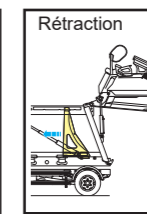
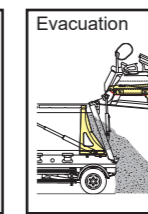
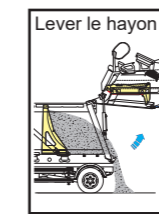

Une fois les commandes de la benne externes sélectionnées sur l'écran, les commandes externes de la benne sont activées.

### ABAISSEMENT DU HAYON

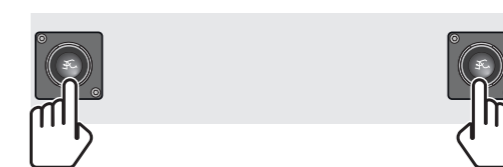

1. Vérifiez que les abords du hayon sont dégagés.
2. Appuyez simultanément sur les deux boutons-poussoirs.
  - La pelle d'éjection avancera avant que le hayon ne s'abaisse.

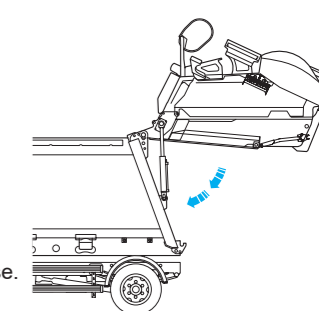

## EN CAS D'URGENCE

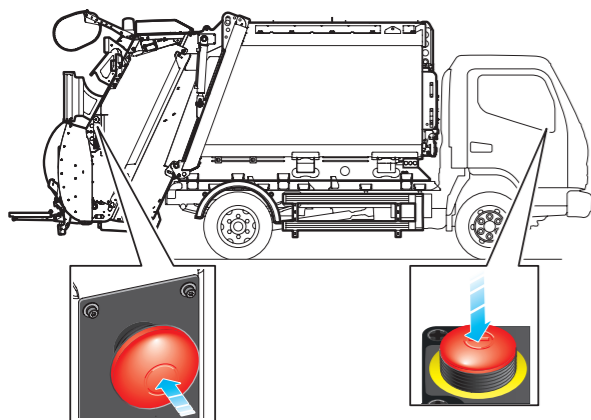

Appuyez sur n'importe quel bouton-poussoir d'arrêt d'urgence rouge pour arrêter le fonctionnement de la machine.

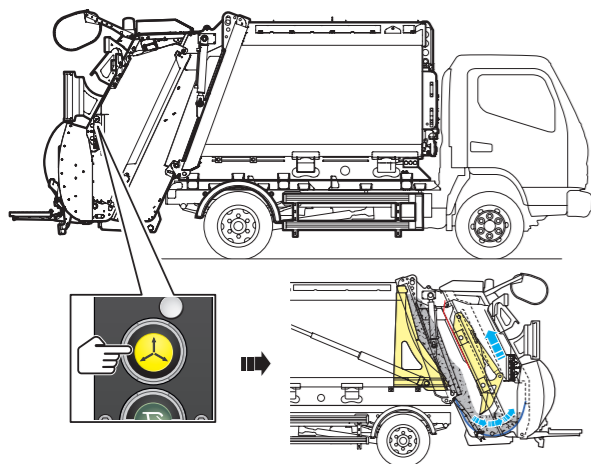

Appuyez sur le bouton-poussoir jaune pour sauvegarder le mécanisme de compactage.

## GYROPHARES ET FEUX DE TRAVAIL

Gyrophare OFF

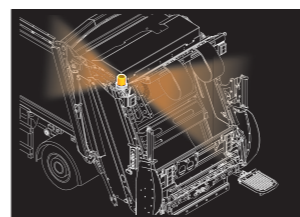

Mettez en surbrillance l'option « Gyrophare » et sélectionnez en appuyant sur le bouton au milieu du curseur.

Cela fera passer l'icône « Gyrophare » sur l'écran du gris au bleu et de OFF à ON. Les feux à l'extérieur du véhicule s'allument et tournent.

Éclairage de travail OFF

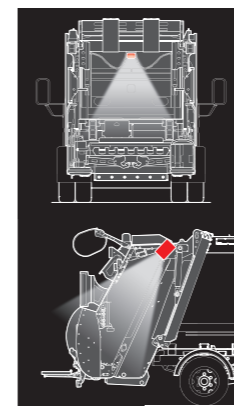

Mettez en surbrillance l'option « Feux de travail » et sélectionnez en appuyant sur le bouton au milieu du curseur.

Cela fait passer l'icône « Feux de travail » sur l'écran du gris au bleu et de OFF à ON. Les feux de travail à l'extérieur du véhicule s'allument.

## ECLAIRER/ASSOMBRIR L'ÉCRAN

Luminosité de l'écran Auto



Luminosité de l'écran 9%

Mettez en surbrillance l'option « Luminosité de l'écran ».

Choisissez la luminosité de l'écran entre Auto et 100%, en utilisant les flèches gauche et droite sur le curseur. Le réglage par défaut est « Auto ». Appuyez sur le bouton de sélection pour confirmer ce réglage.

## MAINTENANCE – CONDUITES

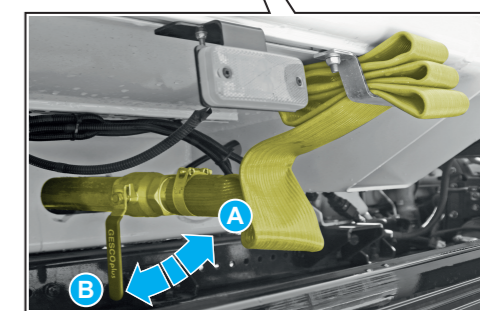
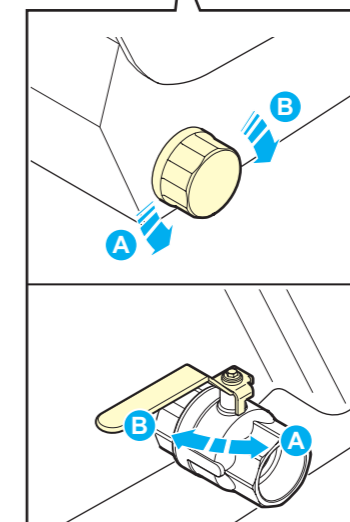
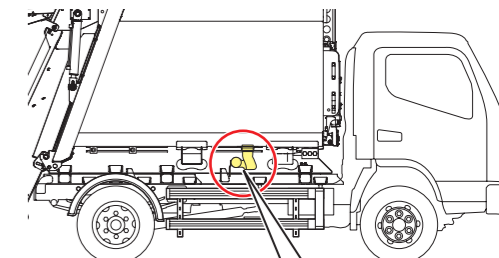
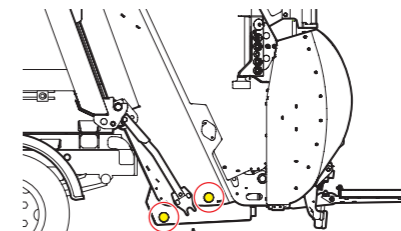

A = Ouvrir B = Fermer



**Précautions:**  
Les jets d'eau haute pression peuvent gravement endommager le matériel électrique.

Retirez les déchets qui ont pénétré dans la benne et se sont logés devant la plaque d'éjection.

Nettoyez immédiatement tout déversement d'huile.

## PICTOGRAMMES D'ALERTE

	Arrêt du système.		Surpression du système hydraulique.		Annulation du temporisateur du commutateur de surpassement du dispositif d'interverrouillage de marche-pied.
	Système en marche.		Système hydraulique haute pression.		Surpoids du conteneur pour le système de pesage.
	Bouton de signal du hayon actionné.		Erreur de communication des systèmes de contrôle.		Conteneur à déchets proche du poids maximal.
	Arrêt d'urgence actionné.		Erreur de communication des systèmes de contrôle.		Niveau d'huile hydraulique bas.
	Fonction secours.		Erreur de communication des systèmes de contrôle.		Interruption pour surchauffe de l'huile hydraulique (Température > 85°C).
	Alarme de température du moteur.		Erreur de communication des systèmes de contrôle.		Température de l'huile hydraulique inférieure à 75°C.
	Avertissement de température du moteur.		Abaissement du dispositif de levage du conteneur à déchets.		Température de l'huile hydraulique supérieure à 75°C.
	Hayon déverrouillé.		Élévation du dispositif de levage du conteneur à déchets.		
	Hayon relevé.		Marchepied gauche occupé.		
	Porte d'accès à la benne ouverte.		Marchepied droit occupé.		
	Filtre à huile hydraulique obstrué.		Bouton de test du marche-pied actionné.		

## RÉGLAGE DU TAUX DE COMPACTAGE/SÉLECTION DES CYCLES AUTO

TAUX DE COMPACTAGE
Reste sans déchets organiques (par défaut)
Reste avec déchets organiques
Déchets organiques - jardin
Déchets organiques - restaurant
Papier
Carton
Plastique
Plastique - DSD
Verre
Non sélectionné



Mettez en surbrillance l'option « Sélection des déchets » et sélectionnez en appuyant sur le bouton au milieu du curseur.

Reste sans déchets organiques

Mettez en surbrillance l'option « Reste sans déchets organiques » et sélectionnez le type de déchets requis à l'aide des flèches gauche et droite du curseur. Lorsque l'option des déchets a été sélectionnée, utilisez les flèches haut et bas pour naviguer jusqu'à « ESC » et appuyez sur le bouton au milieu du curseur pour quitter. Le niveau de compactage peut être réglé de 0 à 9 selon le niveau requis.

CYCLES AUTOMATIQUES DU COMPACTEUR
Retour sélectionné
Pas de cycle automatique
Cycle unique
2 cycles automatiques du compacteur
3 cycles automatiques du compacteur
4 cycles automatiques du compacteur
5 cycles automatiques du compacteur
6 cycles automatiques du compacteur
7 cycles automatiques du compacteur
8 cycles automatiques du compacteur
9 cycles automatiques du compacteur



Mettez en surbrillance l'option « Configuration du compacteur » et sélectionnez en appuyant sur le bouton au milieu du curseur.

Pas de cycle auto

Mettez en surbrillance l'option « Pas de cycle auto » et sélectionnez le nombre de cycles automatiques du compacteur requis à l'aide des flèches gauche et droite du curseur. Lorsque le nombre a été sélectionné, utilisez les flèches haut et bas pour naviguer jusqu'à « ESC » et appuyez sur le bouton au milieu du curseur pour quitter.

## MAINTENANCE - NIVEAU D'HUILE

